

ELEMENTY WCISKANE

NAKRĘTKI OSADCZE

- ◆ Typ: T-MINARB (stal ocynkowana/stal nierdzewna)
- ◆ Typ: T-MINOFF (stal ocynkowana/stal nierdzewna)

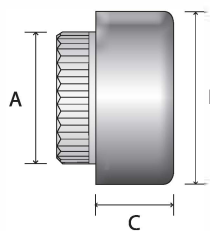

T-MINARB

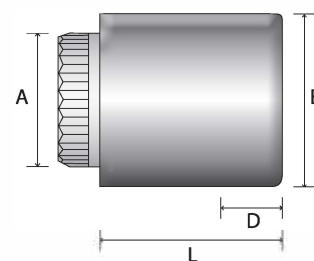

T-MINOFF

ŚREDNICA		A	B	C	D	OTWÓR MONTAŻOWY
UNC-UNF	ISO	mm	mm	mm	DŁUGOŚĆ GWINTU	-0,00 +0,10
2	2	3,5	5,0	2,3	2,8	3,6
-	2,5	4,2	5,5	2,8	3,3	4,3
4	3	4,2	5,5	2,8	3,3	4,3
6	3,5	5,4	7,0	3,2	3,8	5,5
8	4	5,4	7,0	3,2	3,8	5,5
10	5	6,4	8,5	3,8	4,3	6,5
1 / 4	6	7,6	10,0	5,1	5,6	7,7
5 / 16	8	9,7	12,0	6,5	7,0	9,8

► MINOFF - dostępne długości ('L')

MM	3	4	5	6	8	10	12	14	16	18	20
KOD	001	003	004	006	008	010	012	013	014	016	
GRUBOŚĆ BLACHY	0,5 - 0,6	0,7 - 0,8	0,9 - 1,0	1,1 - 1,3	1,4 - 1,6	1,7 - 1,9	2,0 - 2,2	2,3 - 2,5	2,6 - 2,8	2,9 - 3,1	

ELEMENTY WCISKANE

NAKRĘTKI OSADCZE

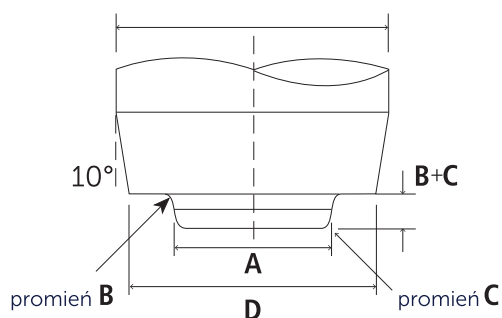

► ROZMIAR STĘPLA

ŚREDNICA		STEMPEL T-MINARB, T-MINOFF				
UNC-UNF	ISO	A mm	B mm	C mm	D mm	E mm
2	2	4,3	0,5	0,5	7,1	12,5
-	2,5	4,3	0,5	0,5	7,1	12,5
4	3	4,3	0,5	0,5	7,1	12,5
6	3,5	5,3	0,6	0,5	8,7	12,5
8	4	5,3	0,6	0,5	8,7	12,5
10	5	6,8	0,8	0,5	10,3	16,0
1/4	6	8,0	0,9	0,6	11,9	16,0
5/16	8	11,1	1,0	0,6	15,5	19,0
3/8-7/16	10	13,5	1,1	0,6	18,3	19,0
1/2	12	17,1	1,3	0,6	22,2	25,0

► JAK ZAMAWIAĆ

T-MINARB	
KOD PRODUKTU	T-MINARB-M4-008-ST
ŚREDNICA	T-MINARB-M4-008-ST
KOD	T-MINARB-M4-008-ST
MATERIAŁ	T-MINARB-M4-008-ST

T-MINOFF	
KOD PRODUKTU	T-MINOFF-M4-008-12MM-ST
ŚREDNICA	T-MINOFF-M4-008-12MM-ST
KOD	T-MINOFF-M4-008-12MM-ST
DŁUGOŚĆ	T-MINOFF-M4-008-12MM-ST
MATERIAŁ	T-MINOFF-M4-008-12MM-ST